

Cecho Spółka z o.o.

ul. gen. Mieczysława Boruty-Spiechowicza 27, 43-300 Bielsko-Biała

Tel. +48 692 943 742, +48 507 651 274

biuro@cecho.pl

NIP: 9372710352, REGON: 369940616, KRS: 0000727115

Sąd Rejonowy w Bielsku-Białej, VIII Wydział Gospodarczy Krajowego Rejestru Sądowego Kapitał zakładowy 100 000 PLN

Dane aktualne na dzień: 01-06-2026 10:13

Link do produktu: <https://www.cecho.pl/elektropermanentny-uchwyt-magnetyczny-neo-ep-p-389.html>

Elektropermanentny uchwyt magnetyczny NEO EP

Opis produktu

Elektropermanentny uchwyt magnetyczny NEO EP

Kiedy wybrać elektropermanentny magnes do podnoszenia ładunków NEO EP:

Elektropermanentne magnesy przemysłowe do podnoszenia ładunków Neo EP nadają się do **częstej i powtarzającej się manipulacji oraz podnoszenia obrabianych przedmiotów** – elektryczne sterowanie magnesem nie wymaga żadnego wysiłku fizycznego, dlatego oszczędza ludzką energię i zwiększa wydajność pracy.

Zalety:

- Sterowanie magnesem bez wysiłku fizycznego, dzięki wybieralnemu zdalnemu sterownikowi, możliwe także np. z kabiny dźwigu
- Wysokiej jakości wpuszczone przyciski ze stali nierdzewnej
- Szybka aktywacja magnesu za pomocą impulsu elektrycznego w ciągu 0,8 sekundy
- Moduł magnetyczny w konstrukcji monoblokowej
- Łatwość podłączania do sieci elektrycznej
- Podłączenie elektryczne jest konieczne tylko do włączenia i wyłączenia magnesu
- Odpowiedni do pracy ciągłej, nie potrzebuje baterii zapasowej
- Wybieralne napięcie 230/400V
- Stabilna osłona z kutym uchem do zawieszania
- Wybieralna możliwość integracji z zakładem zautomatyzowanym

Cecho Spółka z o.o.

ul. gen. Mieczysława Boruty-Spiechowicza 27, 43-300 Bielsko-Biała

Tel. +48 692 943 742, +48 507 651 274

biuro@cecho.pl

NIP: 9372710352, REGON: 369940616, KRS: 0000727115

Sąd Rejonowy w Bielsku-Białej, VIII Wydział Gospodarczy Krajowego Rejestru Sądowego Kapitał zakładowy 100 000 PLN



Szczegółowy opis:

Elektropermanentne magnesy do podnoszenia ładunków Neo EP są profesjonalnym rozwiązaniem w przypadku **częstej manipulacji**. Nie wymaga przy tym dużego wysiłku podczas montażu, bowiem za pomocą dostarczanego kabla zasilającego można go łatwo podłączyć do zwykłej sieci elektrycznej. Po aktywacji prądem elektrycznym ładunek trzymany jest przez magnesy trwałe bez konieczności kolejnej dostawy prądu. **Sterowanie elektryczne za pomocą przycisków** umożliwia operatorowi **włączanie urządzenia bez wysiłku fizycznego**, nawet w trudno dostępnych miejscach. Z wybieralnym sterowaniem zdalnym Neo EP może być sterowany z ziemi, a także z kabiny dźwigu. Do podnoszenia pojedynczych blach, jako funkcja wybieralna, może zostać wbudowana regulacja siły magnesu.

Istotne parametry:

- Zastosowanie: Podnoszenie
- Technologia: Elektropermanentny
- Udźwig dla materiału płaskiego: do 4000 kg
- Temperatura: maks. 80 °C
- Cykl pracy: 100 %
- Wskaźnik bezpieczeństwa: 3:1

Zastosowanie:

- NEOSQ300 - manipulacja mniejszymi elementami z produkcji seryjnej, docinkami, wykówkami lub odlewami
- NEOSQ600 - manipulacja dłuższymi elementami i profilami (listwy stalowe, szyny, rurki, belki, pręty) do dalszego podziału na piłach, np. w magazynach hut
- NEOSQ1000 - manipulacja grubszymi, wypałkami, narzędziami i docinkami. Odpowiednie dla dużych stołów, gdzie trudno użyć np. magnesów permanentnych z serii NEO
- NEOSQ4000 - manipulacja dużymi elementami podczas cięcia plazmą. Panel sterowania został przesunięty na brzeg w celu wygodnego zdejmowania magnesu ze stołu roboczego maszyny

Część opakowania:

- Magnes
- Certyfikat
- Kabel zasilający
- Instrukcja obsługi

Tabela parametrów technicznych uchwytu magnetycznego NEO EP

Cecho Spółka z o.o.

ul. gen. Mieczysława Boruty-Spiechowicza 27, 43-300 Bielsko-Biała

Tel. +48 692 943 742, +48 507 651 274

biuro@cecho.pl

NIP: 9372710352, REGON: 369940616, KRS: 0000727115

Sąd Rejonowy w Bielsku-Białej, VIII Wydział Gospodarczy Krajowego Rejestru Sądowego Kapitał zakładowy 100 000 PLN

Numer katalogowy	W (mm)	L (mm)	H (mm)	Liczba biegunów	Rozmiar biegunów	Siła zrywająca (kN)	Płaszczyzna mocująca (mm)	Masa (kg)
NEOSQ300	164	164	420	4	50	14	116 x 166	23
NEOSQ600	95	420	450	6	50+	22	372 x 52	44
NEOSQ1000	228	228	295	4	80	36	172 x 172	77
NEOSQ4000	228	783	295	16	80	144	724 x 172	132

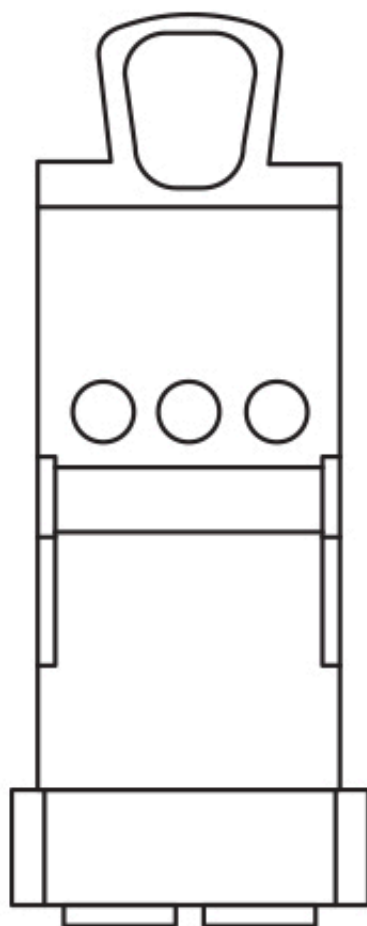
**NEO EP 300**

Cecho Spółka z o.o.

ul. gen. Mieczysława Boruty-Spiechowicza 27, 43-300 Bielsko-Biała

Tel. +48 692 943 742, +48 507 651 274

biuro@cecho.pl

NIP: 9372710352, REGON: 369940616, KRS: 0000727115

Sąd Rejonowy w Bielsku-Białej, VIII Wydział Gospodarczy Krajowego Rejestru Sądowego Kapitał zakładowy 100 000 PLN

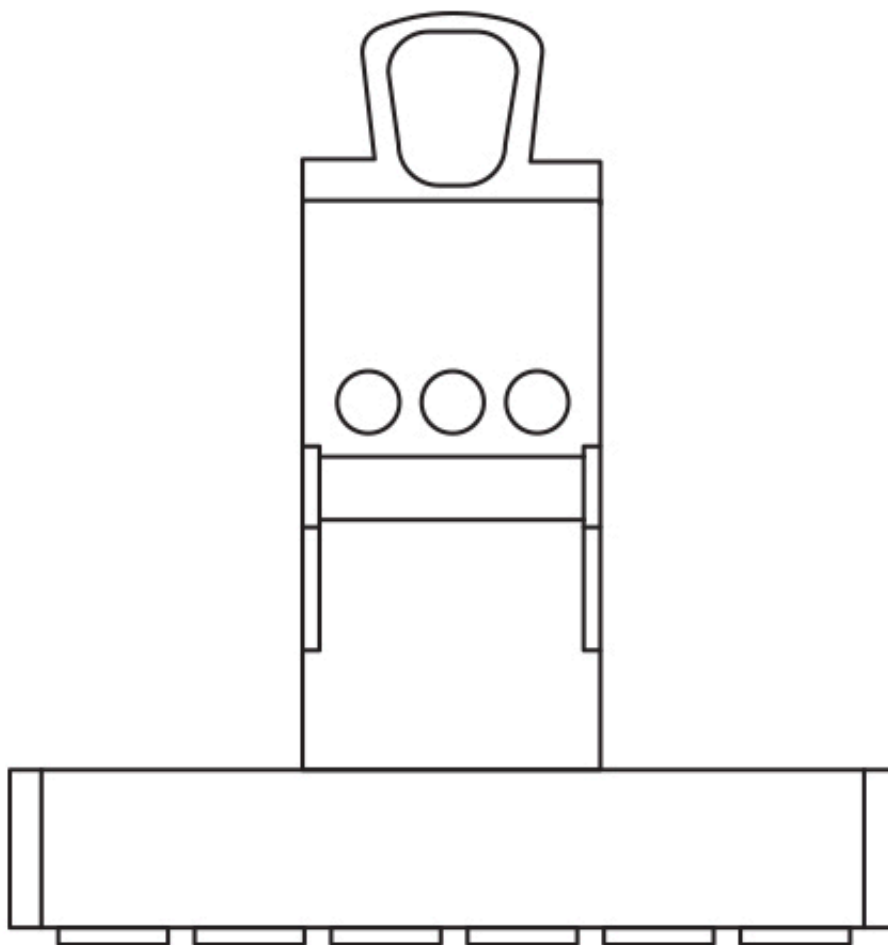

NEO EP 600

Cecho Spółka z o.o.

ul. gen. Mieczysława Boruty-Spiechowicza 27, 43-300 Bielsko-Biała

Tel. +48 692 943 742, +48 507 651 274

biuro@cecho.pl

NIP: 9372710352, REGON: 369940616, KRS: 0000727115

Sąd Rejonowy w Bielsku-Białej, VIII Wydział Gospodarczy Krajowego Rejestru Sądowego Kapitał zakładowy 100 000 PLN

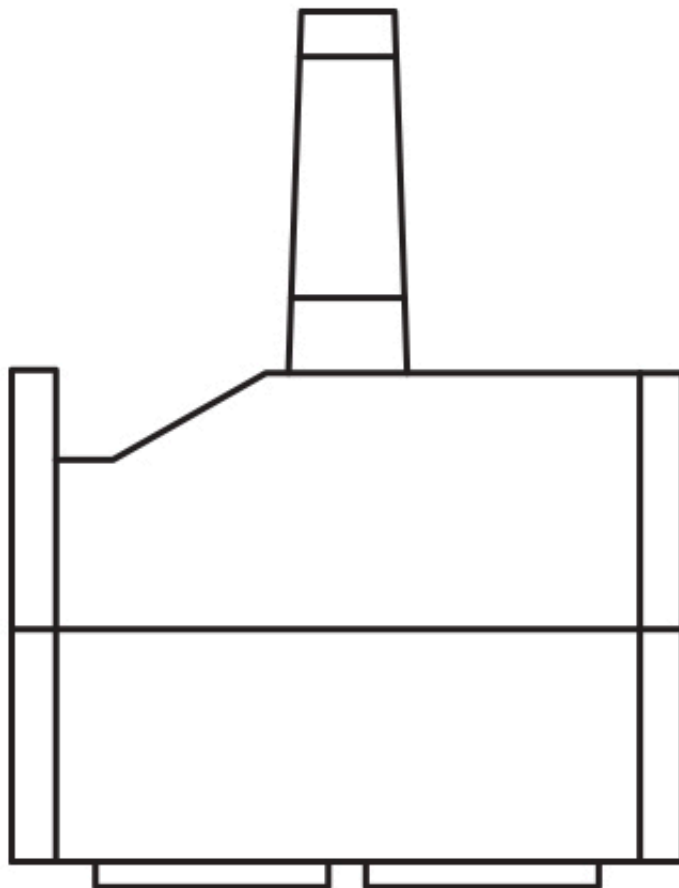

NEO EP 1000

Cecho Spółka z o.o.

ul. gen. Mieczysława Boruty-Spiechowicza 27, 43-300 Bielsko-Biała

Tel. +48 692 943 742, +48 507 651 274

biuro@cecho.pl

NIP: 9372710352, REGON: 369940616, KRS: 0000727115

Sąd Rejonowy w Bielsku-Białej, VIII Wydział Gospodarczy Krajowego Rejestru Sądowego Kapitał zakładowy 100 000 PLN

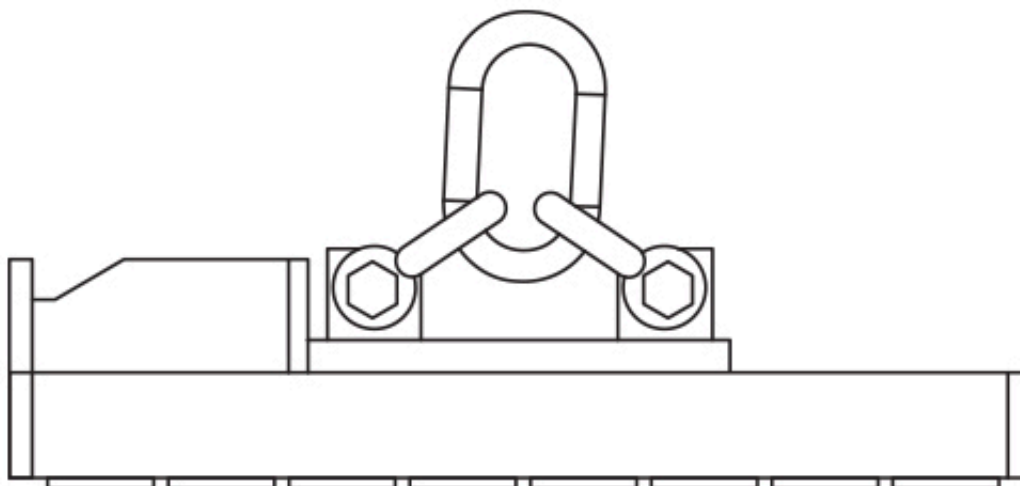

NEO EP 4000